



Januar 2010
2.136 NO

IVARSSON 

Operal® Multiboard

Fasade- og kledningsplate



- Fasadekledning
- Utstikk
- Brystninger
- Gavl



Operal er en fibersementplate
til alle typer fasadekledning

- Rask montering
- Klassiske farger
- Sterk og holdbar
- Lett å bearbeide



Bruksområder

Operal er ferdigmalte plater av fibersement med et svært bredt bruksområde. Operal kan brukes som utvendig kledning på alle typer bygg, enten det gjelder nybygg eller renoveringsprosjekter.

Bruk Operal til kledning av fasader, gavler, takutspring og vinduselementer – eller på steder der det er vanskelig å komme til for å utføre regelmessig vedlikehold. I tillegg kan Operal brukes til å løse en rekke oppgaver der det er naturlig å bruke ferdigmalte fibersementplater, for eksempel på uthus eller carporter.

Produktet

ivarsson er kjent for å stille strenge kvalitetskrav til produktene, noe som også er tilfellet med vår allsidige fasadeplate Operal.

Operal er holdbar, formfast, vann-tett, brannfast, tåler både høye og lave temperaturer, er frostsikker samt miljø- og vedlikeholdsvennlig.

Materiale

Operal er produsert av fibersement og andre naturlige råmaterialer, og skiller seg ut med den strukturerte overflaten og de

avfasede kantene. Et attraktivt produkt som i høy grad opp-fyller kravene til lette fasadeplater.

Platen er en sterk ikke-brennbar 9 mm-plate (A2-s1,d0) som leveres i hele plater.

Platen brukes til de fleste typer fasadekledning, blant annet gavler, utstikk og brystninger. Operal er sterk og allsidig, noe som gjør platen enkel å montere og arbeide med. Operal vaskes etter behov og krever derfor kun minimalt vedlikehold.

Farger

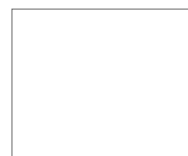

M01 Hvit



M02 Beige



M05 Grå



M15 Granitt



M18 Antrasitt

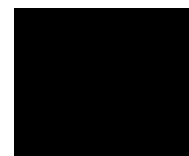

M50 Sort

ivarsson tilbyr Operal i de seks standardfargene som er angitt over.



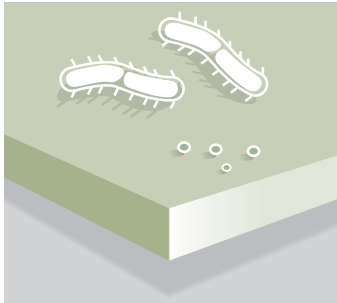

■ Råtner ikke

Operal er produsert av uorganisk fibersement som ikke angripes av sopp og råte. Platen leveres med et belegg som tåler selv de vanskeligste klimatiske værforhold

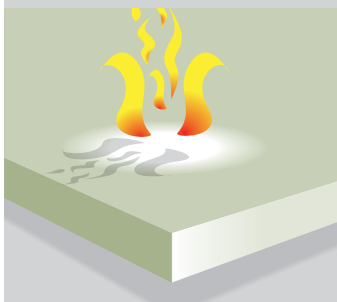

■ Brannsikkert materiale

Operal er produsert av 9 mm fibersement. Den er klassifisert som A2-s1,d0 materiale (ikke brennbar).

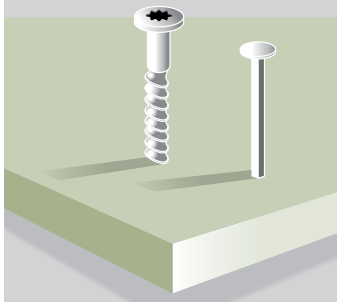

■ Enkel å tilpasse

Operal er enkel å tilpasse og kan spikres eller skrues uten forboring.

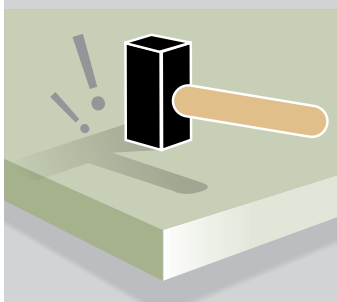

■ Sterk og holdbar

Operal er sterk, formstabil og diffusjonsåpen.



Produktdata

Operal-plater med rette kanter

| | |
|----------|-----------------|
| Tykkelse | 9 mm |
| Bredde | 1220 mm |
| Lengde | 2500 og 3050 mm |

Generelt om Operal

| | |
|------------------------------|------------------------|
| Vekt | 13,0 kg/m ² |
| E-modul lengde | 9,5 N/mm ² |
| Bøyemotstand, lengde | 23 N/mm ² |
| E-modul bredde | 7,5 N/mm ² |
| Bøyemotstand, bredde | 17 N/mm ² |
| Lineær utvidelseskoeffisient | 15 x10-6 m/m°K |

Egenskaper

Operal er sterk og allsidig, noe som gjør at platen er enkel å arbeide med. Det er ikke noe problem å sage eller bore i den, og du kan bruke vanlig håndverktøy. I tillegg er den svært enkel å feste – monter (uten forboring) med innfargede i-fix-skruer i samme farge som platen. Operal monteres på en underkonstruksjon av tre eller metall, med lufting. Tekniske opplysninger om tilskjæring og feste kan fås på forespørsel.

Kvalitet

- Kvalitetsfasade
- Perfekt for det nordiske klimaet
- Brannsikker
- Miljøvennlig materiale
- Lang holdbarhet
- Monteringsvennlig

Prosjektering og montasje

Brannsikert materiale

Platen er produsert av 9 mm fibersement. Den er klassifisert som A2-s1,d0 materiale (ikke brennbart).

Underkonstruksjon

Operal må alltid monteres som ventilert konstruksjon på en rett og stabil underkonstruksjon.

Før platene monteres, må det bygges opp et system av støttelister med en tykkelse på min. 25 mm. Avstanden mellom de loddrette eller vannrette støttelistene må ikke overstige 600 mm.

På avstandslistene, der Operal samles, brukes EPDM-bånd. Ytterligere dimensjoner og avstander for understøttene fremgår av monteringsveiledningen for Operal.

Enkel å bearbeide

Platene tilpasses ved hjelp av sirkel-, stikk- eller håndsag. Hvis det brukes elektrisk skjæreutstyr, må maskinen alltid være utstyrt med støvavsug. Det er dessuten viktig alltid å ha på seg støvmaske og beskyttelsesbriller. Sagstøv må umiddelbart fjernes fra overflaten. Hvis ikke kan det danne skjolder.

Etter skjæringen anbefaler vi at det gattes over de synlige endekantene ved hjelp av finkornet sandpapir og at det senere brukes reparasjonsmaling.

Du finner alle detaljer om arbeidet med Operal i vår utførlige monteringsveiledning.

Effektiv festing

Operal festes med i-fix-skruer, nedsenkede SQD-skruer eller rustfrie stålspikre. Vær oppmerksom på kantavstanden på min. 20 mm.

Oppbevaring og håndtering

Operal er lange plater og må derfor alltid ha god støtte under transport og oppbevaring. Oppbevares tørt og tildekket. Ved oppbevaring utendørs må transportemballasjen fjernes og Operal dekkes til med en ventilert presenning slik at platene holder seg tørre. Operal må ikke stables på byggeplassen eller på ujevnt underlag.

Minimalt vedlikehold

Med Operal slipper du utgifter til maling og selve malarbeidet i mange år fremover. Utover alminnelig rengjøring krever ikke Operal noe vedlikehold.

Operal leveres med et omfattende tilbehørsprogram bestående av EPDM-underlagsbånd, alu-sokkelsikring, alu-profiler til hjørner, endekanter og skjøter. Til festing følger det med nedsenkede SQD-skruer og i-fix-skruer i samme farge som platene. Operal kan skjæres til med hardmetallblad eller diamantblad.

Tilbehør



i-fix fasadeskrue

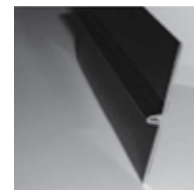

Horisontal fugeprofil
L = 2,5 m



EPDM-bånd 36-60 mm



Sokkelsikring
Alu 50x30x2500 mm



Reparasjonsmaling

Kreative muligheter med Operal

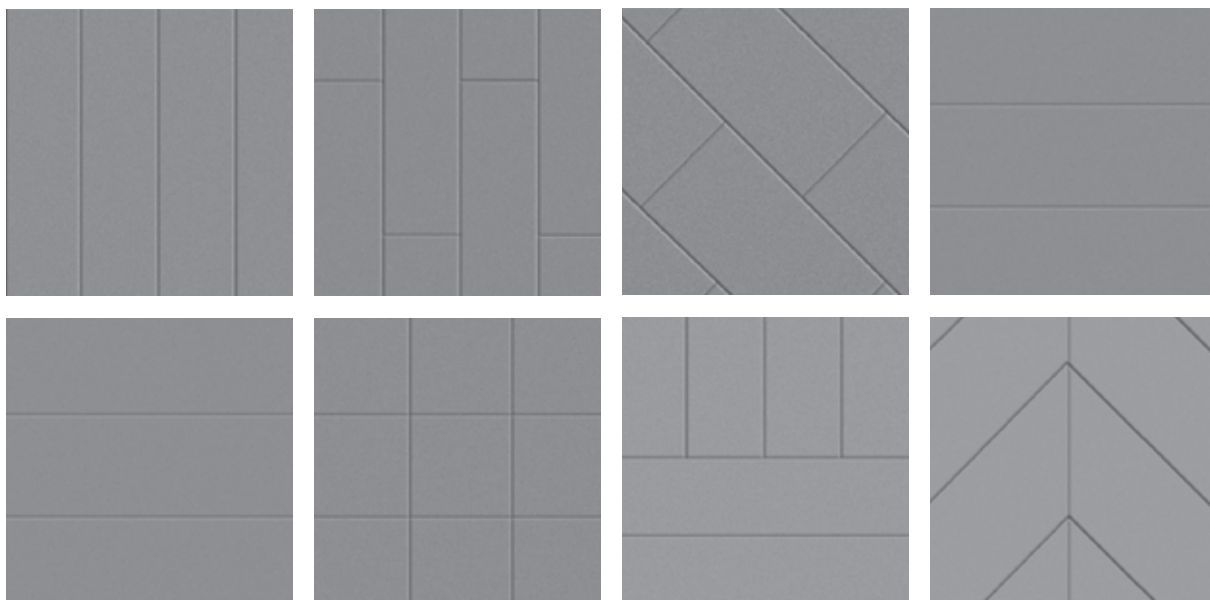





Les mer...

Få flere opplysninger om Operal på hjemmesiden vår, www.ivarsson.no.

ivarsson AS, Postboks 222 Alnabru, N-0614 Oslo
T +47 21 09 66 00, F +47 21 09 66 05, www.ivarsson.no

IVARSSON 

Innholdet i denne brosjyren er utarbeidet og gjengitt etter beste viten og overbevisning. Vi tar forbehold om ev. trykktfeil og/eller tekniske endringer i produkt- og bruksmessige sammenhenger.